

Guía de referencia rápida



Español



Impresoras HP LaserJet 4050,
4050 T, 4050 N y 4050 TN

Guía de referencia rápida

Impresoras HP LaserJet
4050, 4050 T, 4050 N y
4050 TN

© Copyright Hewlett-Packard
Company 1999

Reservados todos los derechos. Prohibida la reproducción, adaptación o traducción sin permiso previo por escrito, salvo lo permitido por las leyes de propiedad intelectual (copyright).

Número de publicación
C4251-90931

Primera edición,
febrero de 1999

Garantía

La información contenida en el presente documento está sujeta a cambios sin previo aviso.

Hewlett-Packard no ofrece garantías de ningún tipo con respecto a esta información. HEWLETT-PACKARD RECHAZA ESPECÍFICAMENTE LA GARANTÍA IMPLÍCITA DE COMERCIABILIDAD E IDONEIDAD PARA UN FIN DETERMINADO.

Hewlett-Packard no será responsable de daños y perjuicios directos, mediatos, incidentales e indirectos, o de cualquier otro daño supuestamente relacionado con el suministro o el uso de esta información.

Contenido

Panel de control..... 1

Para cambiar una configuración del panel de control 2

Utilización del sistema de ayuda en línea de la impresora..... 3

Para comprobar la configuración de la impresora . . . 4

 Para imprimir un diagrama de menús..... 4

 Para imprimir una página de configuración..... 4

 Para imprimir una lista de fuentes PCL o PS 4

Mensajes comunes de la impresora 5

Tareas de impresión 9

Alimentación manual del papel desde la bandeja 1 . . 9

Colocación de papel en la bandeja 1..... 10

Colocación de papel en la bandeja 2 (4050/4050 N) . . 11

Colocación de papel en las bandejas 2 y 3 (4050 T/4050 TN)..... 12

Colocación de papel en la bandeja opcional para 500 hojas 13

Colocación de sobres en el alimentador de sobres. . 14

Papel especial en la bandeja 1 15

 Sobres..... 15

 Membrete y preperforado 15

 Transparencias 15

 Etiquetas 15

 Cartulina y tamaños especiales 15

Selección de la bandeja de salida 16

Atascos de papel	17
Lugares	17
Áreas de las bandejas de entrada	18
Bandeja 2 ó 3	18
Alimentador opcional de sobres	19
Área de la cubierta superior	20
Área del cartucho de tóner	21
Unidad opcional de impresión dúplex	22
Áreas de salida	23
Resolución de frecuentes atascos de papel	24
Problemas con la calidad de impresión	26
Ejemplos	26
Pasos para solucionar problemas	27
Continuación de la impresión cuando escasea el tóner	30
Revisión del nivel de tóner	31
Restablecimiento del TonerGauge	32
Restablecimiento de la impresora	33
Tamaños de papel soportados	35
Para más información	38

Panel de control

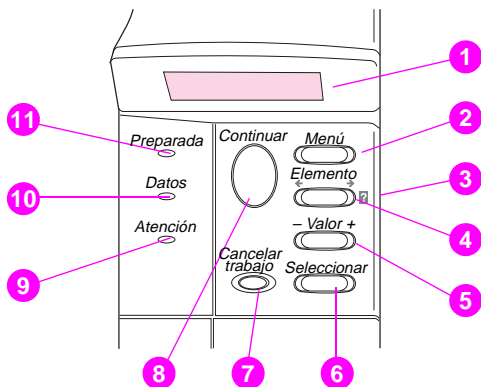

- 1 Visor de dos líneas
- 2 Recorre los menús
- 3 Ayuda en línea de la impresora
- 4 Recorre los elementos del menú seleccionado
- 5 Recorre los valores del elemento del menú seleccionado
- 6 Guarda la configuración seleccionada en el panel de control
- 7 Cancela el trabajo de impresión actual
- 8 Pone la impresora en o fuera de línea, reanuda la impresión y sale de los menús
- 9 Es necesario tomar alguna acción (consulte el visor*)
- 10 Procesamiento de la información*
- 11 Impresora en línea*

* Cuando el LED está iluminado.

Para cambiar una configuración del panel de control

- 1 Pulse **[Menú]** hasta que aparezca el menú deseado.
- 2 Pulse **[Elemento]** hasta que aparezca el elemento deseado.
- 3 Pulse **[- Valor +]** hasta que aparezca la configuración deseada.
- 4 Pulse **[Seleccionar]** para guardar la selección. Aparecerá un asterisco (*) al lado de la nueva configuración.
- 5 Pulse **[Continuar]** para salir del menú.

Utilización del sistema de ayuda en línea de la impresora

Esta impresora cuenta con un sistema de ayuda en línea, accesible mediante el panel de control, que proporciona instrucciones para resolver la mayoría de los errores de la impresora. Ciertos mensajes que aparecen en el panel de control alternan con las instrucciones sobre cómo acceder al sistema de ayuda en línea.

Si aparece el signo **?** en el mensaje de error o un mensaje que alterna con PULSE LA TECLA ? SI DESEA AYUDA, pulse la tecla **[Elemento]** para leer la secuencia de instrucciones.

Nota

Pulse la tecla **[Continuar]** para salir del sistema de ayuda en línea.

Para comprobar la configuración de la impresora

Desde la impresora es posible imprimir las páginas de información indicadas a continuación, las cuales proporcionan detalles sobre la impresora y su configuración:

- Diagrama de menús
- Página de configuración
- Lista de fuentes PCL o PS

Para imprimir un diagrama de menús:

- 1 Pulse **[Menú]** hasta que aparezca MENÚ INFORMACIÓN.
- 2 Pulse **[Elemento]** hasta que aparezca IMPRIM DIAGRAMA DE MENÚS.
- 3 Pulse **[Seleccionar]** para imprimir el diagrama de menús.

Para imprimir una página de configuración:

- 1 Pulse **[Menú]** hasta que aparezca MENÚ INFORMACIÓN.
- 2 Pulse **[Elemento]** hasta que aparezca IMPRIM DIAGRAMA DE MENÚS.
- 3 Pulse **[Seleccionar]** para imprimir el diagrama de menús.

Para imprimir una lista de fuentes PCL o PS:

- 1 Pulse **[Menú]** hasta que aparezca MENÚ INFORMACIÓN.
- 2 Pulse **[Elemento]** hasta que aparezca IMPRIMIR LISTA DE FUENTES PCL o IMPRIMIR LISTA DE FUENTES PS.
- 3 Pulse **[Seleccionar]** para imprimir la lista de fuentes.

Mensajes comunes de la impresora

Mensajes de la impresora y su explicación

Mensaje	Explicación
ACCESO DENEGADO MENOS BLOQUEADOS	Ha sido bloqueada la función del panel de control a la que está intentando acceder. Hable con el administrador de la red.
PONGA [TIPO] [TAMAÑO] EN ALIM DE SOBRES	<p>Ponga el tipo y tamaño de sobre en el alimentador de sobres.</p> <p>Asegúrese de que el tamaño y tipo de sobre estén debidamente establecidos en el menú Manejo del papel.</p> <p>Pulse [Continuar] si el sobre deseado ya se encuentra en el alimentador.</p> <p>Pulse [- Valor +] para ver los diferentes tipos y tamaños disponibles. Pulse el botón [Seleccionar] para aceptar el tipo o tamaño.</p>
ALIMENTE MANUALM [TIPO] [TAMAÑO]	<p>Ponga el papel indicado en la bandeja 1.</p> <p>Pulse [Continuar] si el papel deseado ya se encuentra en la bandeja 1.</p> <p>Pulse [- Valor +] para recorrer los tipos y tamaños disponibles. Pulse [Seleccionar] para aceptar el tipo o tamaño alternativo.</p>
FUERA DE LÍNEA	Pulse [Continuar] para poner la impresora en línea.
REALICE MANTENIM DE IMPRESORA	Para asegurar la calidad óptima de impresión, la impresora le solicita que realice mantenimiento cada 200.000 páginas. Para pedir el conjunto de materiales para mantenimiento de la impresora, consulte la guía del usuario en pantalla suministrada con la impresora.

Mensajes de la impresora y su explicación

Mensaje	Explicación
PONGA [TIPO] [TAMAÑO] EN BANDEJA x	<p>Ponga el papel indicado en la bandeja especificada (X). (Consulte las secciones que indican cómo colocar el papel.)</p> <p>Asegúrese de que las bandejas estén correctamente ajustadas para el tamaño. La configuración de tipo de bandeja (y tamaño en el caso de la bandeja 1) debe definirse en el panel de control de la impresora.</p> <p>Si está intentando imprimir en papel de tamaño A4 o Letter y aparece este mensaje, asegúrese de que el tamaño predeterminado del papel esté configurado correctamente en el menú Impresión, en el panel de control de la impresora.</p> <p>Pulse [Continuar] para imprimir desde la siguiente bandeja disponible.</p> <p>Pulse [- Valor +] para recorrer los tipos y tamaños disponibles. Pulse [Seleccionar] para aceptar el tipo o tamaño alternativo.</p>

Mensajes de la impresora y su explicación

Mensaje	Explicación
13.x ATASCO PAP [LUGAR]	<p>Elimine el papel atascado del lugar especificado (consulte la sección Lugares de atascos de papel). Abra la cubierta superior. Retire el cartucho de tóner y saque todo el papel que esté debajo del área del cartucho de tóner.</p> <p>Precaución</p> <p>Asegúrese de retirar todo el papel atascado antes de cerrar la cubierta superior. Abra y cierre la cubierta superior para borrar el mensaje.</p> <p>Si el mensaje persiste después de haber quitado todo el papel atascado, puede haber un sensor atascado o roto. Póngase en contacto con el proveedor de atención al cliente o de servicio técnico autorizado por HP. (Consulte las páginas de servicio y apoyo de atención al cliente de HP en la guía del usuario en pantalla.)</p>

Mensajes de la impresora y su explicación

Mensaje	Explicación
41.3 TAMAÑO DE PAPEL INESPERADO	<p>El tamaño de papel en que está tratando de imprimir no es igual al valor establecido en el panel de control.</p> <p>Vuelva a cargar la bandeja con el tamaño correcto de papel.</p> <p>Asegúrese de que el valor del panel de control esté debidamente ajustado para el tamaño. (La impresora seguirá tratando de imprimir el trabajo hasta que los valores de tamaño sean los correctos.)</p> <p>Si está tratando de imprimir utilizando la bandeja opcional para 500 hojas de papel, revise el mando de indicación del tamaño de papel ubicado en el lado frontal derecho de la bandeja y fíjelo en el tamaño correcto de papel.</p> <p>Asegúrese de que todas las alimentaciones con varios tipos de papel se eliminen de las áreas de las bandejas para papel.</p> <p>Después de realizar los pasos antes mencionados, pulse [Continuar]. Se volverá a imprimir automáticamente la página que contiene el error, si se activó la recuperación de atascos. (O bien, podrá pulsar [Cancelar trabajo] para eliminar el trabajo de la memoria de la impresora.)</p>

Tareas de impresión

Alimentación manual del papel desde la bandeja 1

La característica de alimentación manual permite imprimir en papel especial, como sobres o con membrete, desde la bandeja 1. Si se selecciona la alimentación manual, la impresora sólo sacará papel de la bandeja 1 al imprimir.

La alimentación manual se selecciona por medio del software o el controlador de la impresora. Es asimismo posible activar la alimentación manual desde el menú Manejo del papel, en el panel de control de la impresora.

Nota

Las configuraciones en la aplicación de software y el controlador de impresión prevalecen sobre aquéllas en el panel de control.

Cuando se halla seleccionada la alimentación manual, si `MODO BANDEJA 1=PRIMERA`, la impresora imprime automáticamente (si hay papel en la bandeja). Si `MODO BANDEJA 1=CASETE`, la impresora indica que se debe poner papel en la bandeja 1, tanto si la bandeja 1 ya tiene papel como si no. Esto permite poner papel diferente si es necesario. Pulse **[Continuar]** para imprimir desde la bandeja 1.

Colocación de papel en la bandeja 1

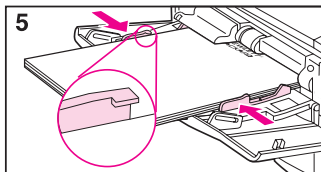
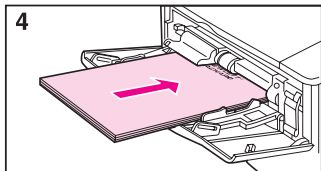
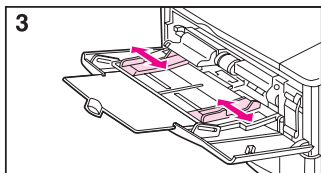
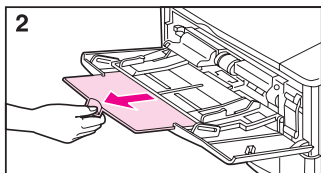
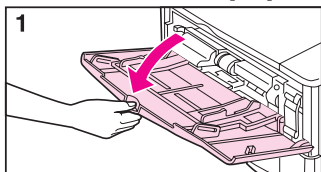

Nota

Para evitar atascos, no ponga papel en las bandejas durante la impresión.

Colocación de papel en la bandeja 2 (4050/4050 N)

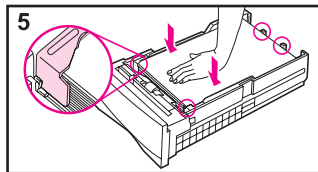
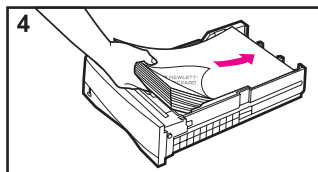
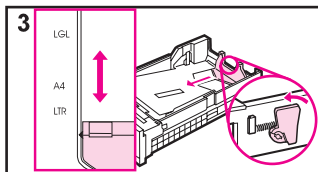
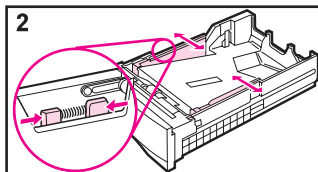
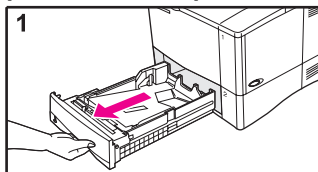

Nota

Asegúrese de que el papel haya quedado plano en todas las esquinas y de que se encuentre debajo de las lengüetas frontal y posterior para papel para evitar los atascos de papel.

Colocación de papel en las bandejas 2 y 3 (4050 T/4050 TN)

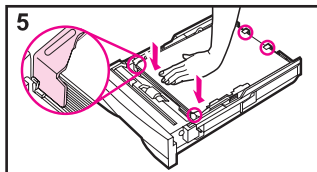
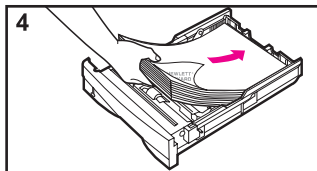
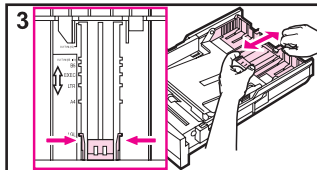
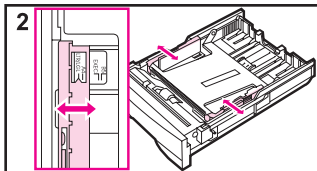
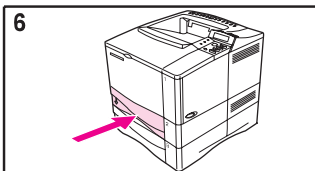
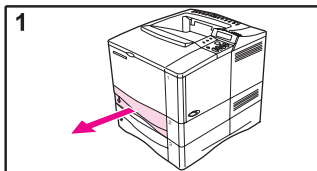

Nota

Asegúrese de que el papel haya quedado plano en todas las esquinas y de que se encuentre debajo de las lengüetas frontal y posterior para papel para evitar los atascos de papel.

Colocación de papel en la bandeja opcional para 500 hojas

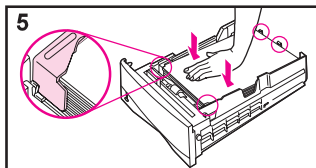
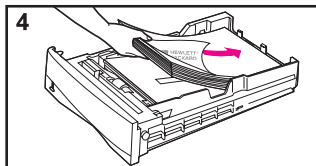
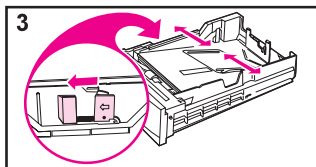
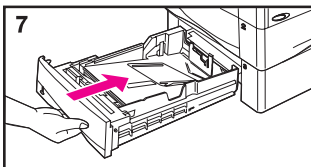
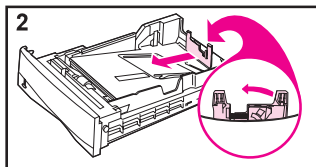
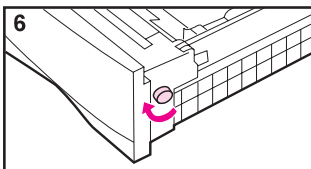
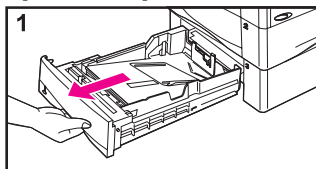

Nota

Asegúrese de que el papel haya quedado plano en todas las esquinas y de que se encuentre debajo de las lengüetas frontal y posterior para papel para evitar los atascos de papel.

Colocación de sobres en el alimentador de sobres

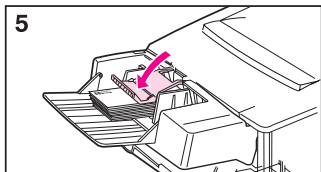
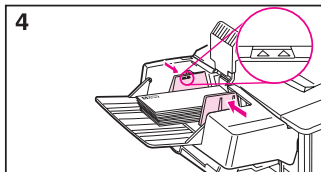
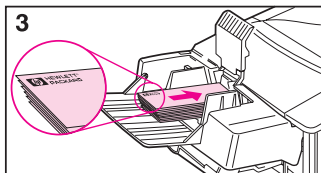
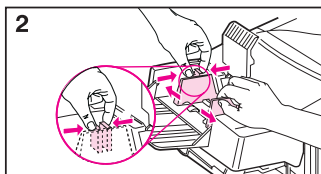
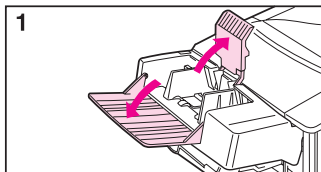

Papel especial en la bandeja 1

Sobres

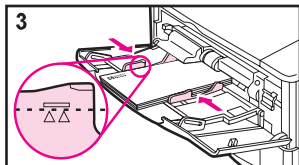
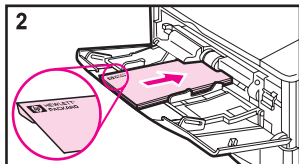
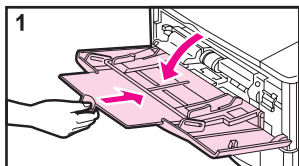

Membrete y preperforado

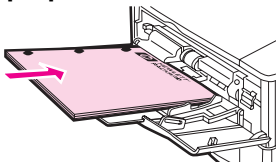

Transparencias

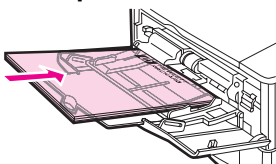

Etiquetas

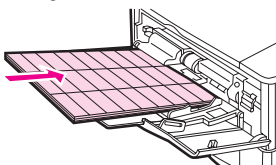

Cartulina y tamaños especiales

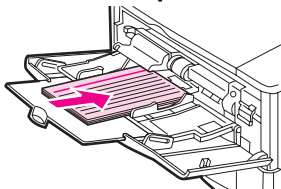

Selección de la bandeja de salida

Bandeja de salida superior

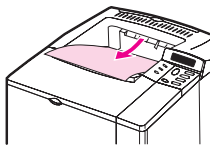

Bandeja de salida posterior

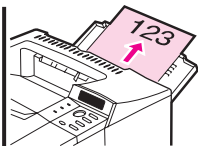

Utilice la bandeja de salida superior al imprimir:

- más de 50 hojas de papel en una tirada
- transparencias

Si abre la bandeja de salida posterior, puede mejorar la calidad de la salida con lo siguiente:

- sobres
- etiquetas
- papel pequeño de tamaño especial
- tarjetas postales
- papel grueso

Atascos de papel

Lugares

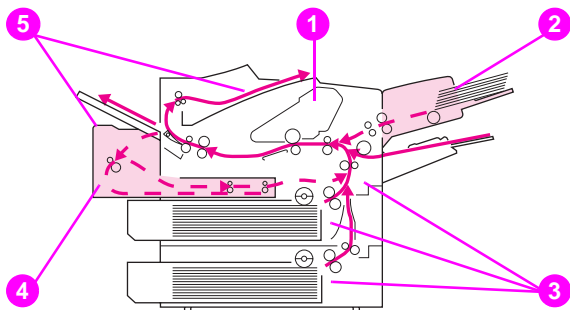

- 1 Área de la cubierta superior
- 2 Área de la bandeja de entrada (alimentador opcional de sobres)
- 3 Áreas de las bandejas de entrada
- 4 Unidad opcional de impresión dúplex
- 5 Áreas de salida (superior y posterior)

Áreas de las bandejas de entrada

Bandeja 2 ó 3

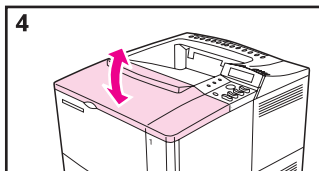
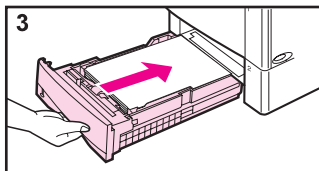
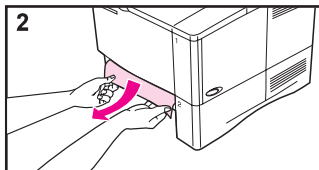
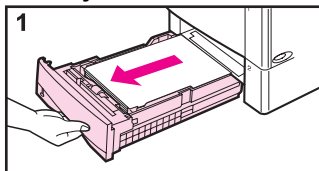

Alimentador opcional de sobres

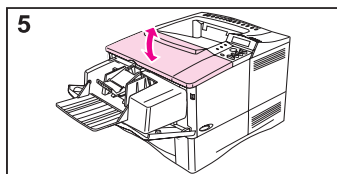
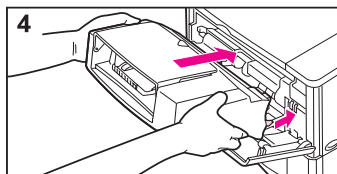
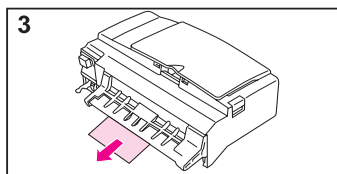
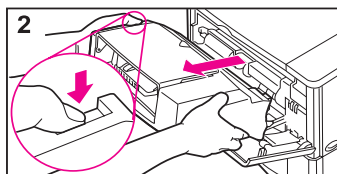
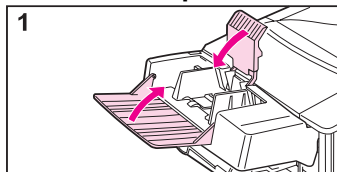

Área de la cubierta superior

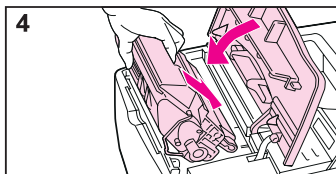
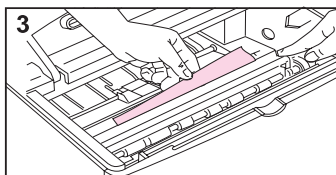
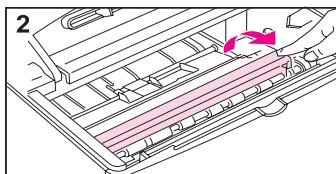
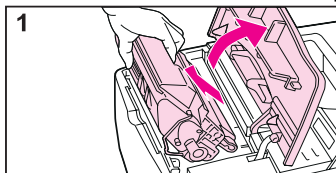

Área del cartucho de tóner

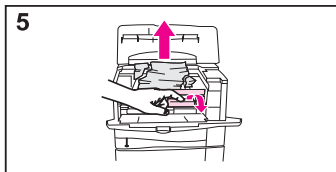
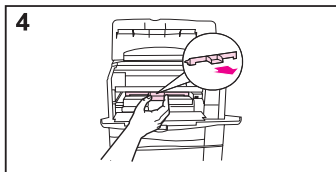
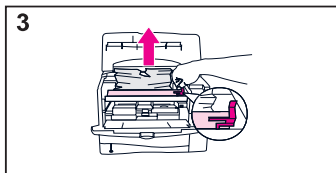
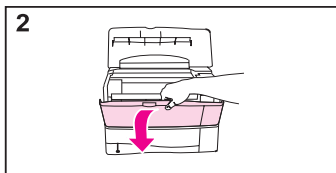
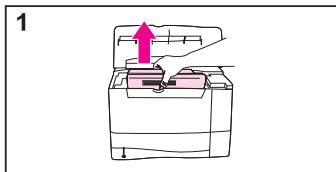

Unidad opcional de impresión dúplex

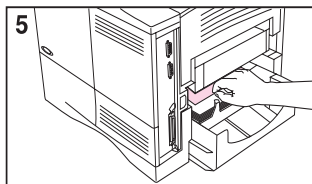
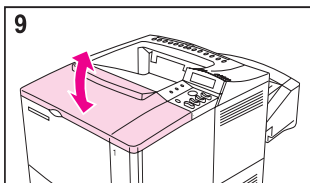
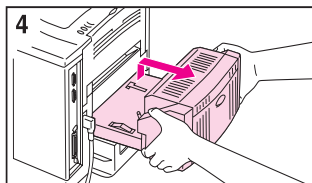
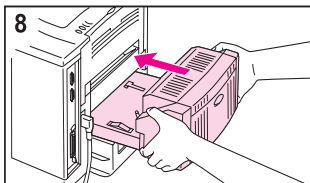
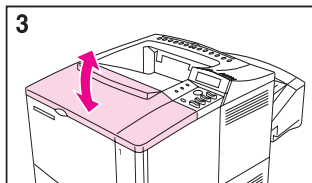
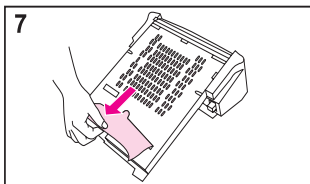
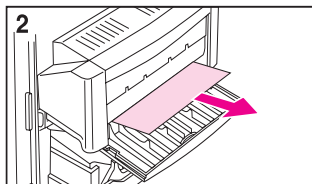
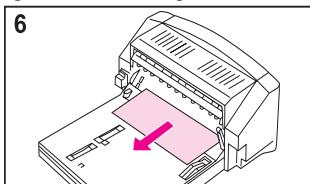
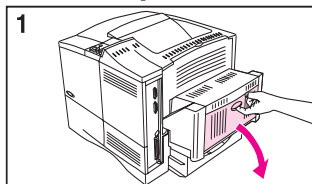

Áreas de salida

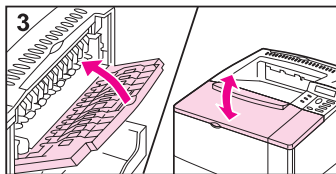
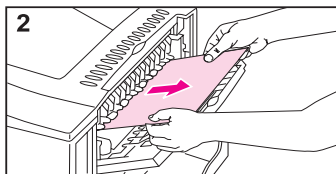
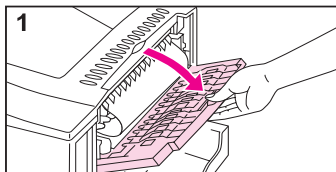

Resolución de frecuentes atascos de papel

Si el papel se atasca con frecuencia, intente hacer lo siguiente:

- Compruebe todos los lugares donde pueden producirse atascos de papel. Puede haber un trozo de papel atascado en algún lugar de la impresora.
- Compruebe que el papel esté correctamente puesto en las bandejas, que éstas estén ajustadas correctamente para el tamaño del papel que contienen y que no haya demasiado papel en las mismas.
- Compruebe que todas las bandejas y los accesorios de manejo del papel estén completamente insertados en la impresora. (Si una bandeja se encuentra abierta durante un trabajo de impresión, esto podría ocasionar un atasco de papel.)
- Compruebe que todas las cubiertas y puertas estén cerradas. (Si una cubierta o puerta se encuentra abierta durante un trabajo de impresión, esto podría ocasionar un atasco de papel.)
- Pruebe a dirigir el trabajo de impresión a otra bandeja de salida.
- Es posible que las hojas estén pegadas unas a otras. Pruebe a doblar la carga de papel para separar las hojas. No abra en abanico la carga de papel.
- Si está imprimiendo desde la bandeja 1, pruebe a poner menos hojas de papel o menos sobres en la bandeja al imprimir.

Continúa en la página siguiente.

Resolución de frecuentes atascos de papel (continuación)

- Si está imprimiendo utilizando el alimentador de sobres, asegúrese de que esté debidamente cargado, empujando el sobre inferior un poco más adentro que los superiores.
- Si está imprimiendo en tamaños pequeños (con una longitud inferior a los 127 mm), asegúrese de que el papel esté correctamente orientado en la bandeja.
- Dé la vuelta a la carga de papel en la bandeja. Pruebe asimismo a girar el papel 180°.
- Compruebe la calidad del papel que se está usando para imprimir. No se debe utilizar papel roto o irregular.
- Utilice sólo papel que se ajuste a las características especificadas por HP.
- No utilice papel que ya se ha usado en una impresora o fotocopidora. (No imprima en ambas caras de los sobres, transparencias o etiquetas.)
- Compruebe que el suministro eléctrico a la impresora sea continuo y que se ajuste a las características especificadas para la misma.
- Limpie la impresora como se indica en la guía del usuario en pantalla.
- Realice el mantenimiento programado de la impresora. Pida el conjunto de materiales para mantenimiento de la impresora. Consulte la guía del usuario en pantalla suministrada con la impresora.

Problemas con la calidad de impresión

Ejemplos

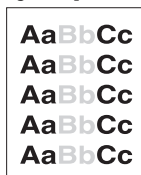

Texto claro o debilitamiento

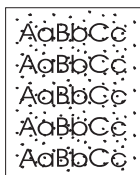

Manchas salpicadas (anverso o reverso)

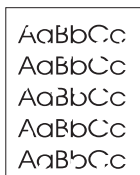

Omitidos

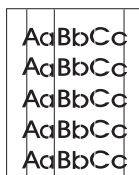

Líneas



Fondo gris



Manchas de tóner

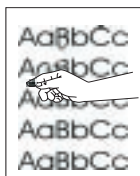

Tóner suelto



Defectos repetitivos

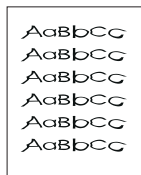

Caracteres formados incorrectamente

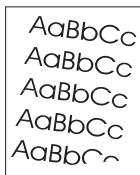

Página inclinada

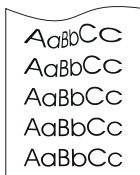

Enrollamiento u ondulación

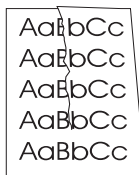

Arrugas o pliegues

Pasos para solucionar problemas

Texto claro o debilitamiento	Manchas salpicadas	Omitidos	Líneas	Fondo gris	Manchas de tóner	Tóner suelto	Defectos repetitivos	Caracteres formados incorrectamente	Página inclinada	Enrollamiento u ondulación	Arrugas o pliegues	Pasos para solucionar problemas (Siga los pasos en el orden en que aparecen.) 
	✓		✓		✓	✓	✓				✓	1. Imprima unas cuantas páginas más para ver si el problema se corrige por sí solo.
	✓				✓	✓						2. Limpie el interior de la impresora o utilice la hoja de limpieza de la impresora.
✓												3. Asegúrese de que EconoMode esté desactivado.
										✓	✓	4. Dé la vuelta a la carga de papel en la bandeja. Pruebe asimismo a girar el papel 180°.
✓	✓	✓		✓	✓	✓		✓	✓	✓	✓	5. Compruebe el tipo y la calidad del papel (u otro sustrato de impresión).
✓		✓	✓							✓	✓	6. Revise las especificaciones sobre el medio ambiente de la impresora.

Pasos para solucionar problemas (continuación)

Texto claro o debilitamiento	Manchas salpicadas	Omitidos	Líneas	Fondo gris	Manchas de tóner	Tóner suelto	Defectos repetitivos	Caracteres formados incorrectamente	Página inclinada	Enrollamiento u ondulación	Arrugas o pliegues	Pasos para solucionar problemas (Siga los pasos en el orden en que aparecen.) 
									✓		✓	7. Asegúrese de que el papel esté correctamente puesto en la bandeja y que las guías no aprieten demasiado la carga de papel o que no estén muy sueltas.
										✓	✓	8. Dirija el trabajo de impresión a otra bandeja de salida.
✓		✓		✓								9. Ajuste la configuración de densidad del tóner.
		✓				✓						10. Cambie la configuración del modo del fusor a Alto o elija el tipo de papel rugoso desde el controlador de la impresora.
✓												11. Redistribuya el tóner en el cartucho (consulte la página 30).
✓		✓	✓	✓	✓		✓	✓				12. Instale un nuevo cartucho de tóner HP. (Consulte las instrucciones incluidas con el cartucho de tóner.)

Pasos para solucionar problemas (continuación)

Texto claro o debilitamiento	Manchas salpicadas	Omitidos	Líneas	Fondo gris	Manchas de tóner	Tóner suelto	Defectos repetitivos	Caracteres formados incorrectamente	Página inclinada	Enrollamiento u ondulación	Arrugas o pliegues	Pasos para solucionar problemas (Siga los pasos en el orden en que aparecen.) 
	✓						✓					13. Para alternar entre papel de tamaño pequeño y estándar, establezca VELOCIDAD PAPEL PEQUEÑO=LENTO en el Menú Configuración.
✓	✓	✓	✓	✓	✓		✓					14. Pida e instale el Conjunto de materiales para mantenimiento de la impresora.
✓	✓	✓	✓	✓	✓	✓	✓	✓	✓	✓	✓	15. Después de probar todos los pasos sugeridos anteriormente, póngase en contacto con un proveedor de atención al cliente y de servicio autorizado por HP. (Consulte las páginas de servicio y apoyo de atención al cliente de HP en la guía del usuario en pantalla.)

Continuación de la impresión cuando escasea el tóner

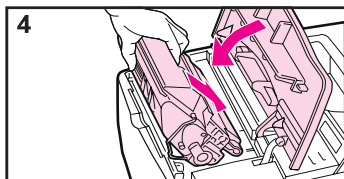
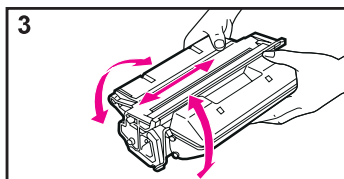
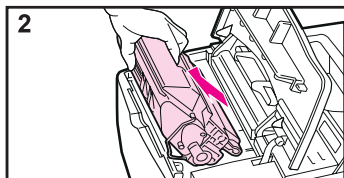
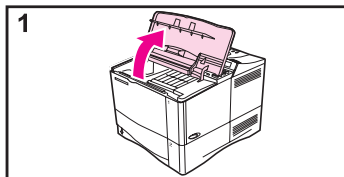

Cuidado

Para impedir que se dañe el cartucho de tóner, no lo exponga a la luz durante más de unos minutos.

Nota

Después de volver a introducir el cartucho de tóner aparece el mensaje **CARTUCHO DE TÓNER NUEVO=NO** durante 30 segundos. Ignore este mensaje al sacar el cartucho de tóner para redistribuirlo.

Revisión del nivel de tóner

El usuario puede determinar la cantidad de tóner remanente en el cartucho de tóner al imprimir una página de configuración. La sección Nivel de tóner en la página de configuración muestra una representación gráfica de la cantidad de tóner remanente en el cartucho.

Nota

Después de reemplazar el cartucho de tóner, seleccione **Sí** cuando aparezca el mensaje **CARTUCHO DE TÓNER NUEVO=NO** en el panel de control. Si no lo hace, el valor de nivel del tóner será impreciso.

Restablecimiento del TonerGauge

Después de instalar el cartucho de tóner, el usuario deberá restablecer el HP TonerGauge desde el panel de control. Al cerrar la cubierta superior después de instalar un cartucho de tóner nuevo, aparece el mensaje CARTUCHO DE TÓNER NUEVO=NO en el panel de control de la impresora por un período aproximado de 30 segundos. Para restablecer el HP TonerGauge:

- 1 Pulse **[– Valor +]** hasta que aparezca **Sí**.
- 2 Pulse **[Seleccionar]** para guardar la selección.
- 3 Pulse **[Continuar]** para salir del menú.

Nota

Si desaparece el mensaje CARTUCHO DE TÓNER NUEVO=NO del panel de control mientras reemplaza un cartucho vacío o con poco tóner, pulse **[Menú]** varias veces hasta que aparezca MENÚ CONFIGURACIÓN. Pulse **[Elemento]** varias veces hasta que aparezca CARTUCHO DE TÓNER NUEVO=NO, luego realice los pasos 1 al 3 que aparecen arriba.

Restablecimiento de la impresora

La impresora se puede restablecer mediante la selección de los elementos respectivos en el menú Restablecer.

Utilice este menú con precaución, ya que la selección de sus elementos puede originar la pérdida de datos de página cargados en el buffer o de configuraciones de la impresora. Únicamente debe restablecer la impresora si:

- Desea restaurar las configuraciones predeterminadas de la impresora.
- Se ha interrumpido la comunicación entre la impresora y el ordenador.
- Está utilizando tanto el puerto de E/S serie como el paralelo y uno de los mismos no funciona debidamente.

(Los elementos del menú Restablecer vaciarán toda la memoria de la impresora, mientras que **[Cancelar trabajo]** borra sólo el trabajo en curso.)

Elementos del menú Restablecer

Elemento	Explicación
RESTABLECER MEMORIA	<p>Este elemento vacía el buffer de la impresora y el buffer de entrada de E/S activo, y restablece el panel de control en los valores vigentes.</p> <p>El restablecimiento de la memoria durante un trabajo de impresión puede ocasionar la pérdida de datos.</p>
RESTAUR VALORES DE FÁBRICA	<p>Este elemento realiza un restablecimiento simple y restaura la mayoría de los valores (predeterminados) de fábrica. Este elemento también vacía el buffer de entrada del canal de E/S activo.</p> <p>El restablecimiento de la memoria durante un trabajo de impresión puede ocasionar la pérdida de datos.</p>
RESTABLEC CANAL DE E/S ACTIVO	<p>Este elemento realiza un restablecimiento simple y vacía los buffers de entrada y salida (de los canales de E/S activos solamente).</p> <p>El restablecimiento de la memoria durante un trabajo de impresión puede ocasionar la pérdida de datos.</p>
RESTABLEC TODOS LOS CANALES E/S	<p>Este elemento realiza un restablecimiento simple y vacía los buffers de entrada y salida de todos los canales de E/S.</p>

Tamaños de papel soportados

Tamaños soportados, bandeja 1

Bandeja 1	Dimensiones	Peso	Capacidad
Tamaño mínimo (especial)	76 x 127 mm*	60 a 199 g/m ²	100 hojas de papel de 75 g/m ²
Tamaño máximo	216 x 356 mm		
Transparencias	Los mismos tamaños máximo y mínimo que los indicados arriba.	Grosor 0,099 a 0,114 mm	75 transparencias
Etiquetas		Grosor: 0,127 a 0,178 mm	50 etiquetas
Sobres		75 a 105 g/m ²	10 sobres

* Para los tamaños menores que 127 mm, se debe alimentar el borde corto del papel primero.

Tamaños soportados, bandejas 2 y 3

Bandejas 2 y 3
(4050 T/
4050 TN)

	Dimensiones	Peso	Capacidad
Letter	216 x 279 mm	60 a 105 g/m ²	250 hojas de papel de 75 g/m ² 50-100 transparencias
A4	210 x 297 mm		
Executive	191 x 267 mm		
Legal	216 x 356 mm		
B5 (ISO) (especial)	176 x 250 mm		
B5 (JIS)	182 x 257 mm		
A5 (especial)	148 x 210 mm		

Tamaños soportados, bandeja 2 (4050/4050 N)

Bandejas 2
(4050/4050 N)

	Dimensiones	Peso	Capacidad
Letter	216 x 279 mm	60 a 105 g/m ²	500 hojas de papel de 75 g/m ² 50-100 transparencias
A4	210 x 297 mm		
Legal	216 x 356 mm		

Tamaños soportados, bandeja opcional para 500 hojas de papel

Bandeja opcional para 500 hojas	Dimensiones	Peso	Capacidad
Letter	216 x 279 mm	60 a 105 g/m ²	500 hojas de papel de 75 g/m ² 50-100 transparencias
A4	210 x 297 mm		
Executive	191 x 267 mm		
Legal	216 x 356 mm		
B5 (ISO) (especial)	176 x 250 mm		
B5 (JIS)	182 x 257 mm		
A5 (especial)	148 x 210 mm		
Executive (JIS) (especial)	216 x 330 mm		
16K (especial)	197 x 327 mm		
Especial	148 x 210 a 216 x 356 mm		

Para más información

- Consulte la guía del usuario en pantalla suministrada con la impresora.
- Consulte la ayuda del software de impresión o del controlador de la impresora.



**Impreso en un mínimo de 50% de
fibra completamente reciclada con
por lo menos 10% de papel reciclado**

Copyright© 1999
Hewlett-Packard Co.
Impreso en EE.UU.

**Nº de referencia del manual
C4251-90931**



C4251-90931